

Forespørgsel på cylinder

Kunde:**Dato:****Kontaktperson:****Telefon:****Mail:**

Indbygningsforhold

Cylinder: Ø / -**Type:** DV: EV: Plunger:**Indbygningsmål:****Studse:** 1/4": 3/8": 1/2": 3/4": 1":**Ophæng på cylinder:**

(anvend evt tegning på side 2)

Ophæng på stempelstang:

Driftforhold

Trykkraft:**Trækkraft:****Hydrauliktryk:****Temperatur:****Sidebelastning:****Stempelhastighed:****Anvendelse:****Slag/time:****Renhedskrav:** Iso / /

Materialer/overflader

Cylinderrør: Standard: RF:**Stempelstang:** Cromax: Ind.hærd: RF:**Overfladebehandling:****RAL farve:** Sort:**Materiale****certifikat:****Svejsecertifikat:**

Leveringsforhold

Ordremængde:**Ønsket leveringstid:****Leveringsmængde:****Forventet årsforbrug:**

Optegnes: Ja: Nej:

Hydraflex varenr.:

Overslagspris: Ja: Nej:

Færdig behandlet d.:

Forespørgsel på cylinder- side 2

(tilpas denne tegning eller vedhæft egen skitse)

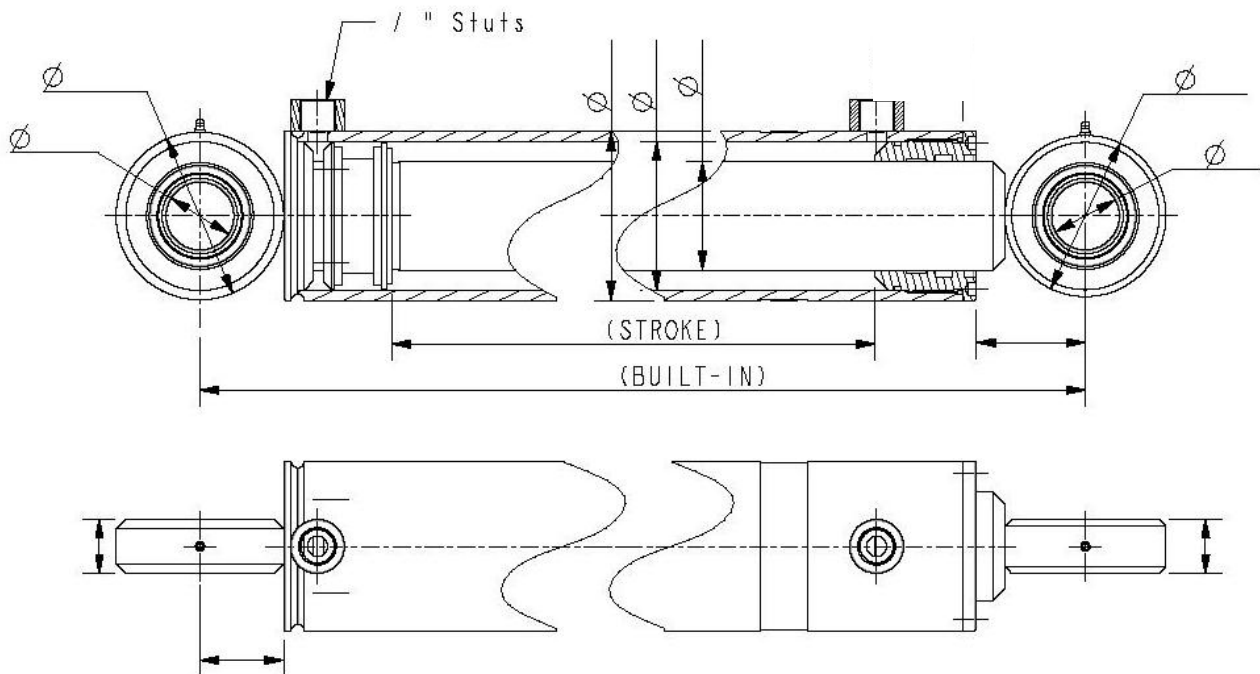

Studsplacering	Placering af smørenippel på ophæng (stempelstang)	Placering af smørenippel på bundophæng
